

ASSEMBLY INSTRUCTIONS

| FOR THE TRAILER AXLE ADAPTER

Replaces the axle nut on the left-hand side (non-drive side) of the rear wheel and enables a bicycle trailer coupling to be attached to the universal adapter.

MONTAGEANLEITUNG

| FÜR DEN TRAILER AXLE ACHSADAPTER

Ersetzt die Achsmutter auf der linken Seite (Nichtantriebsseite) des Hinterrads und ermöglicht es, eine Fahrradanhängerkupplung am Universaladapter zu befestigen.

» STEP 1 DISASSEMBLING THE NUT

1

1. Remove the currently fitted nut from the rear axle of your bike on the non-drive side (left side without chain/belt)

1 « SCHRITT 1 DEMONTAGE DER MUTTER

1. Demontiere die derzeit montierte Mutter von der Hinterachse deines Fahrrades auf der Nicht-Antriebsseite (linke Seite ohne Kette/Riemen)

FIGURE 1



ABBILDUNG 1

» STEP 2 INSTALLING THE ADAPTER

2

1. Mount the axle adapter (Figure 1) on the axle using a hexagon socket or open-end spanner SW17. Please refer to the manual of your bike or the hub manufacturer for the required tightening torque. Tightening torque max. 40 Nm.

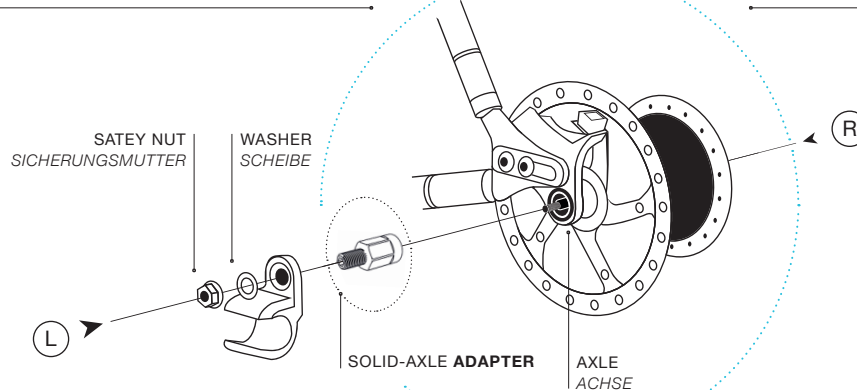
If applicable, ensure that the chain/belt is correctly tensioned when tightening.



2 « SCHRITT 2 ADAPTER AUF DIE ACHSE SCHRAUBEN

1. Montiere den Achsadapter (Abbildung 1) mit Hilfe einer Sechskant-Nuss oder Maulschlüssel SW17 auf der Achse. Entnehme das benötigte Anzugsmoment bitte der Bedienungsanleitung deines Fahrrades oder des Nabenherstellers. Anzugsmoment max. 40 Nm.



Falls zutreffend, achte beim Festziehen auf eine korrekte Spannung der Kette/Riemen.

» STEP 3 ATTACHING THE TRAILER HITCH

3

1. Slide the trailer hitch onto the threaded extension of the adapter.
2. Secure the hitch with the included washer and lock nut by hand in the correct position.
3. Tighten the lock nut to 12 Nm.

(Use an Allen key or open-end spanner to hold the adapter in place)

3 « SCHRITT 3 MONTAGE DER ANHÄNGERKUPPLUNG

1. Stecke die Anhängerkupplung auf den Gewindefortsatz des Adapters.
2. Befestige die Kupplung in der korrekter Ausrichtung mit der beiliegenden Scheibe und der Sicherungsmutter handfest.
3. Ziehe abschließend die Sicherungsmutter mit 12Nm fest. (Halte den Adapter dabei mit einem Innensechskant- oder Maulschlüssel fest.)

WICHTIGER HINWEIS

WENN DU WEITERE FRAGEN ZUR MONTAGE DES ADAPTERS HAST, WIRF EINEN BLICK IN DIE BEDIENUNGSANLEITUNG DEINES FAHRRADS ODER KONTAKTIERE UNS ODER DEINEN FAHRRADHÄNDLER.

IMPORTANT NOTE
IF YOU HAVE ANY FURTHER QUESTIONS ABOUT FITTING THE ADAPTER, TAKE A LOOK AT THE MANUAL FOR YOUR BIKE OR CONTACT US OR YOUR BIKE DEALER.

